



**ЭЛЕКТРОМЕХАНИЧЕСКИЙ
ИЗМЕЛЬЧИТЕЛЬ
ПОРОЛОНА**

ЭМИ-П-5.5/380

ТУ 3618-001-20903112-2011

Паспорт

Инструкция по эксплуатации

г. Краснодар

Назначение

Электромеханический измельчитель поролона ЭМИ-П-5.5/380 (далее по тексту «ЭМИ») - предназначен для измельчения отходов всех видов эластичных вспененных полимеров в крошку определённой фракции. Получаемая крошка, используется в качестве объёмного наполнителя при изготовлении элементов мягкой мебели, мягкой игрушки или как объёмный наполнитель для транспортировки хрупких грузов.

Товар сертифицирован. С-RU.AB24.B00413

Технические характеристики

1	Габаритные размеры: (ДхШхВ)	600 x 580 x 980 мм.
2	Масса	72 кг
3	Привод узла измельчения	электрический
4	Напряжение питающей сети	380 В (+5% -5%) / 50Hz
5	Марка (тип) электродвигателя	АДМ 100 L2 Y2 IM208 1 IP54
6	Потребляемая мощность	5.5 кВт
7	Частота вращения	2850 об./мин.
8	Оптимальная производительность	2.0 м ³ /час (80-100 кг./час)

Комплектность поставки

- | | |
|---|-------|
| 1. «ЭМИ» в сборе | 1 шт. |
| 2. Комплект (вилка и розетка) 16А | 1 шт. |
| 3. Мешок-бункер | 1 шт. |
| 4. Паспорт (Инструкция по эксплуатации) | 1 шт. |
| 5. Торцевой ключ 65 мм. | 1 шт. |

Устройство «ЭМИ»

«ЭМИ» состоит из следующих основных узлов (см. рис. 1):
1. Корпус; 2. Крышка; 3. Загрузочный (всасывающий) патрубок;
4. Электродвигатель; 5. Блок управления;
6. Сепаратор; 7. Крыльчатка; 8. Ножевой блок;
9. Распределительная коробка подключения электропитания;
10. Выхлопной патрубок



Рис. 1.

Корпус (1) «ЭМИ» представляет собой сварную металлоконструкцию из листового проката. На корпусе и внутри него устанавливаются и монтируются узлы устройства. Корпус (1) оборудован ножками для установки и фиксации устройства на основании. На корпусе также установлены блок управления (5) и распределительная коробка подключения электропитания (9).

На валу электродвигателя установлен узел измельчения (8), состоящий из крыльчатки и двух режущих ножей.

Сверху корпуса (1), на шарнирном соединении, установлена крышка (2) с заборным патрубком. Внутри корпуса установлен сепаратор, определяющий размер крошки (6). Выхлопной патрубок (10) направляет измельченный материал в специальный мешок-бункер.

ПРЕДУПРЕЖДЕНИЕ

1. Не использовать установку для измельчения чего-либо, кроме поролона и мягкого пенополиуретана
2. Производить очистку, или обслуживание узла измельчения только при полном отключении от сети.

Подготовка и запуск «ЭМИ» в работу

Подготовка, установка, подключение и первичный запуск «ЭМИ» в работу должно быть выполнено с соблюдением требований техники безопасности, лицом, имеющим допуск к работам в электроустановках не ниже 3-й группы согласно «Единых правил безопасности в электроустановках»

К эксплуатации подготовленного к работе «ЭМИ» могут быть допущены, лица, прошедшие специальный инструктаж работы на «ЭМИ» и проверку знаний настоящей инструкции.

Лицо, занимающееся подготовкой «ЭМИ» к эксплуатации в рабочем режиме обязано выполнить:

- определить место установки и подключений «ЭМИ», которое должно обеспечивать устойчивость аппарата, удобность и достаточность места для его обслуживания в работающем состоянии, наличие условий подключения к сети электропитания и подключения корпуса «ЭМИ» к контуру заземления;

- произвести внешний осмотр и проверить: целостность корпуса и наружных деталей «ЭМИ», электродвигателя (4, рис. 1), комплектность и состояние измельчительного узла «ЭМИ», наличие и правильность положений крепежных элементов (гайки, шплинты);

- подключить «ЭМИ» к электросети через трехполюсный автоматический выключатель **С16** и входящий в комплект поставки евразъем. Корпус «ЭМИ» необходимо дополнительно присоединить к контуру заземления;

- **визуально** проверить отсутствие посторонних предметов в узле измельчения, **с соблюдением особой осторожности**;
 - путем кратковременного включения электродвигателя, убедиться в правильности направления вращения ножей(8). При неправильном направлении вращения ножей произвести необходимые переключения в цепи подключения электропитания «ЭМИ»;
 - закрыть и закрепить верхнюю крышку с загрузочным патрубком.

Прием-передача подготовленного к работе «ЭМИ» эксплуатационному персоналу должна быть зафиксирована в специальном эксплуатационном журнале «ЭМИ» за подписью лица передающего и лица принимающего.

Порядок эксплуатации «ЭМИ» в работе

Лицо, допущенное к эксплуатации «ЭМИ» в рабочем режиме обязано выполнить:

- убедиться в нормальности внешнего состояния «ЭМИ», кабеля электропитания, нормальности механического контакта вилки в электророзетке, наличии соединения корпуса с заземляющим контуром;
- проверить нормальность закрепления верхней крышки узла измельчения в положении «закрыто»;
- кратковременным включением (20-30 сек) проверить работу двигателя «ЭМИ» в холостом режиме, убедиться в отсутствии биений, повышенной вибрации и постороннего шума;
- закрепить на устье выходного патрубка мешок-бункер;
- подготовить поролон к процессу измельчения в «ЭМИ» (Крупные куски, листы поролона необходимо предварительно разрезать ножом на фрагменты, приемлемые для свободной загрузки в «ЭМИ» через загрузочный патрубок).
- включить «ЭМИ» и начать загрузку поролона в измельчительный узел через загрузочный патрубок.;

ПРЕДУПРЕЖДЕНИЕ

Запрещается использование посторонних предметов для проталкивания застрявшего поролона в загрузочном патрубке.

- при заполнении приемного мешка-бункера измельченным поролоном, отключить «ЭМИ», произвести отсоединение и разгрузку мешка-бункера с последующим восстановлением его на место и включением «ЭМИ» в работу.

При возникновении потребности очистить внутреннюю полость корпуса (1) от остатков измельчённого материала, необходимо:

-отключить «ЭМИ» от сети электропитания рассоединив

евроразъём;

-отвернуть барашек и открыть крышку(2);

- очистить внутреннюю полость и полость выхлопа;

-установить крышку (2) на место и закрепить.

ПРЕДУПРЕЖДЕНИЕ

Будьте очень осторожны при работе в области ножей.

По завершению измельчения поролона в «ЭМИ»:

- отключить «ЭМИ» от электросети;

- отсоединить мешок-бункер;

- очистить измельчительный узел, загрузочный и разгрузочные патрубки от остатков поролона;

- закрыть «ЭМИ» чехлом.

Общие требования по технике безопасности

К подготовке «ЭМИ» к работе и его эксплуатации могут быть допущены только лица, имеющие минимальную профессиональную подготовку, опыт работы с электромеханическими аппаратами, изучившие настоящий паспорт-инструкцию, получившие специальный инструктаж и задание непосредственного руководства на работу с «ЭМИ».

Эксплуатация «ЭМИ» не допускается при:

- открытой крышке узла измельчения поролона;
- механических повреждениях корпуса и оснастки, ограничивающих свободную работу вращающихся деталей;
- неудовлетворительном состоянии электропроводки, отсутствии или ненадлежащем состоянии изоляции токоведущих частей и электроразъемов.

При возникновении необходимости в заточке ножей:

- отключить «ЭМИ» от сети электропитания;
- отвернуть барашек и открыть крышку(2);
- совместить стопорные отверстия на дне сепаратора и крыльчатки путём ручного проворачивания оправки ножей и вставить стопорный шплинт.
- отвернуть фиксирующую гайку оправки накидным ключом 65, в направлении против часовой стрелки и снять ножи.

Работающий «ЭМИ» должен быть немедленно остановлен отключением от электропитания в случаях:

- появления запаха горячей изоляции;
- появление звуков биения, скрежета и (или) нарастающей вибрации;
- забивания поролоном узла измельчения, загрузочного (разгрузочного) патрубков.

ПРЕДУПРЕЖДЕНИЕ

ЗАПРЕЩАЕТСЯ ПРИ НЕОТКЛЮЧЕНОМ ЭЛЕКТРОПИТАНИИ ПРОИЗВОДИТЬ ТЕХНИЧЕСКОЕ ОБСЛУЖИВАНИЕ, РЕМОНТ «ЭМИ», ОЧИСТКУ УЗЛА ИЗМЕЛЬЧЕНИЯ ПОРОЛОНА.

ИЗГОТОВИТЕЛЬ «ЭМИ-П-5.5/380» НЕ НЕСЕТ ОТВЕТСТВЕННОСТЬ ЗА ПОЛОМКИ УЗЛОВ И ДЕТАЛЕЙ «ЭМИ» И СЛУЧАИ ТРАВМИРОВАНИЯ ОБСЛУЖИВАЮЩЕГО ПЕРСОНАЛА ЕСЛИ ОНИ СТАЛИ СЛЕДСТВИЕМ НАРУШЕНИЙ ДАННОЙ ИНСТРУКЦИИ И ТРЕБОВАНИЙ ПРАВИЛ ТЕХНИКИ БЕЗОПАСНОСТИ.

Принципиальная электрическая схема ЭМИ-П-5.5

Рис.1 Схема при использовании ПМЛ 2220 с катушкой питания 380В



Рис.2 Колодка подключения электропитания



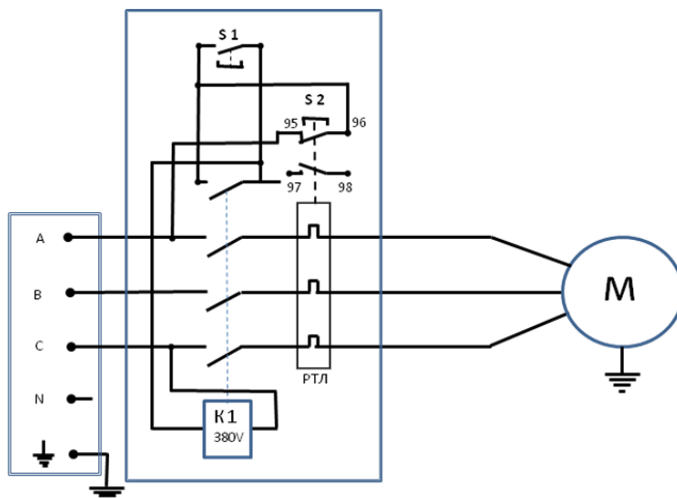
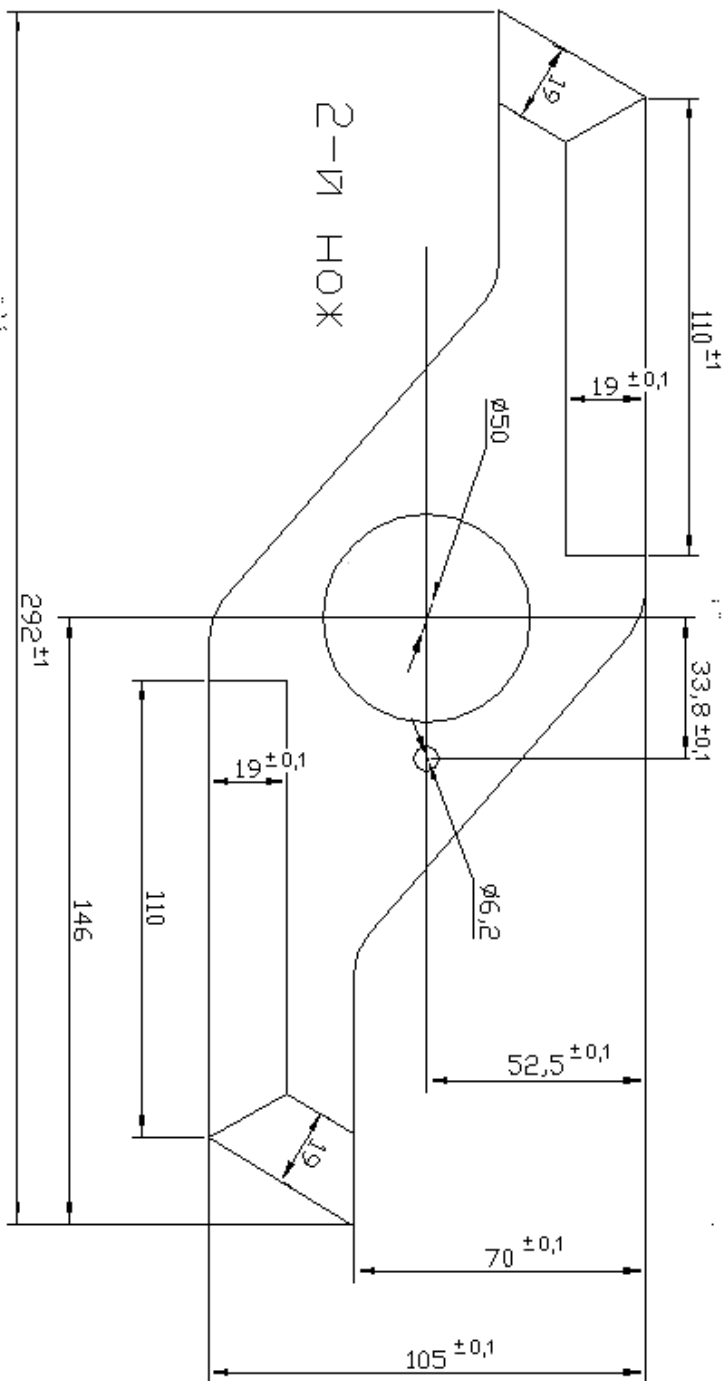

Гарантийные обязательства

Изготовитель гарантирует безотказную работу устройства в течение одного года при работе в одну смену, при условии правильной эксплуатации. Гарантия начинается с момента продажи.

Любые действия по устранению неисправностей только после согласования с производителем!

Гарантия не распространяется на ножи.

Гарантийное обслуживание на стандартные детали и узлы прекращается:

- при поломках в результате неправильной эксплуатации;
- при наличии следов вскрытия и ремонта без согласования с изготовителем;
- при установке на устройство, не соответствующих требованию ножей;
- при наличии следов ударов.

№ устройства _____

Дата продажи “ _____ ” _____ 202 г.

Ответственное лицо _____ Филимонов Е.А

М.П.

КОРЕШОК ТАЛОНА №1

на гарантийный ремонт

Талон изъят «__» _____ 202 г.

Исполнитель _____

Подпись ФИО

ИП Филимонов Е.А

353225, Краснодарский край, Динской р-н,
станция Васринская, ул.Новая 143А
Тел. +7 938 515 1788

ТАЛОН № 1

на гарантийный ремонт
ЭМИ-П-5.5/380

Заводской номер _____

Отметка о продаже

Дата «__» _____ 202 г.

Подпись _____

Содержание ремонта: _____

Исполнитель _____

Подпись ФИО

Владелец _____

Подпись ФИО

КОРЕШОК ТАЛОНА №2

на гарантийный ремонт

Талон изъят «__» _____ 202 г.

Исполнитель _____

Подпись ФИО

ИП Филимонов Е.А

353225, Краснодарский край, Динской р-н,
станция Васринская, ул.Новая 143А
Тел. +7 938 515 1788

ТАЛОН № 2

на гарантийный ремонт
ЭМИ-П-5.5/380

Заводской номер _____

Отметка о продаже

Дата «__» _____ 202 г.

Подпись _____

Содержание ремонта: _____

Исполнитель _____

Подпись ФИО

Владелец _____

Подпись ФИО

